



Szafki BHP





Metalowe Szafki BHP Mecalux – doskonały wybór

Estetyka i solidność

Szafki BHP firmy Mecalux, charakteryzują się funkcjonalnością oraz estetycznym wykończeniem, dzięki czemu doskonale komponują się z dowolnym otoczeniem, takim jak np.: przebieralnie, biura, szkoły itp.

Wszystkie elementy składowe zostały zaprojektowane i dopracowane w celu zapewnienia trwałości i wygody użytkownika.

Gwarancja jakości

Szafki BHP produkowane są z wysokiej jakości stali walcowanej na zimno, poddanej następnie obróbce gwarantującej wysokie walory estetyczne oraz odporność na korozję.

Prostota

Ilość części składowych szafek została zredukowana do minimum, w celu ułatwienia ich transportu i montażu.

Montaż elementów jest bardzo łatwy. Nie wymaga użycia żadnych specjalistycznych narzędzi.

System modułowy

Elementy składowe szafek zostały zaprojektowane tak, aby umożliwić różnorodne kombinacje standardowych detali oraz łatwość rozbudowy instalacji. Istnieje możliwość dołączenia dowolnej ilości szafek do modułu początkowego.

Podstawowe elementy

- 1) Ściana boczna
- 2) Ściana tylna
- 3) Półka
- 4) Belki poprzeczne
- 5) Drzwi
- 6) Rurka wieszakowa
- 7) Przednia nóżka
- 8) Tylna nóżka
- 9) Łącze belek poprzecznych
- 10) Zamek

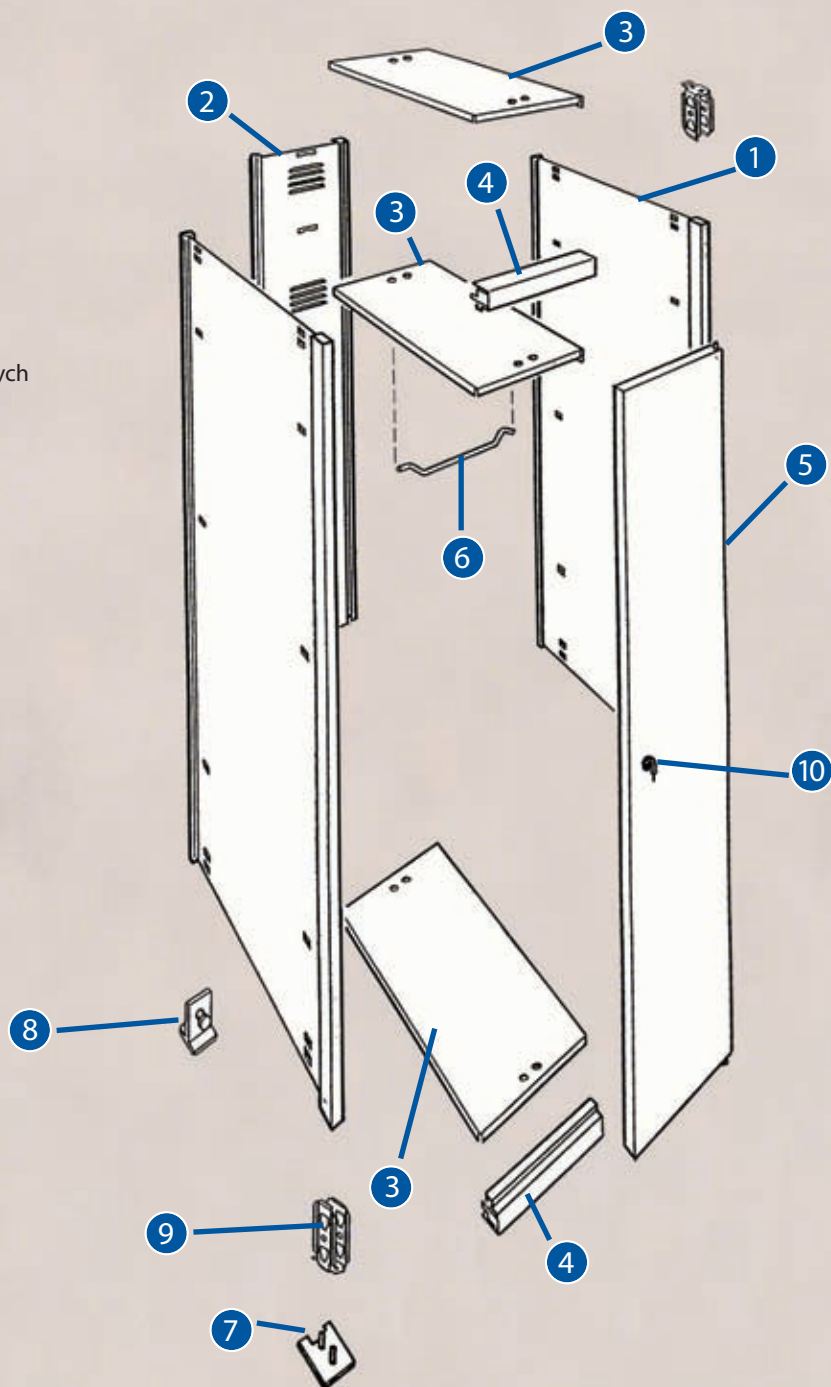

Różnorodne kombinacje



Jedno-, dwu- lub czterodrzwiowe

Modułowy system drzwi pozwala na dokonywanie podziałów zgodnie z potrzebami.



Dwa modele oraz trzy różne szerokości

Szafki produkowane są w wersji bez nóżek lub z nóżkami, w trzech różnych szerokościach: 25, 30 i 40 cm. Wysokość szafki bez nóżek wynosi 180 cm, z nóżkami 195 cm, a głębokość obu modeli to zawsze 50 cm.



Drzwi odwracalne

Każde drzwi można zainstalować tak, aby otwierały się na prawą lub lewą stronę. Rama została zaprojektowana w sposób umożliwiający maksymalne otwarcie drzwi, ułatwiając tym samym korzystanie z szafki.

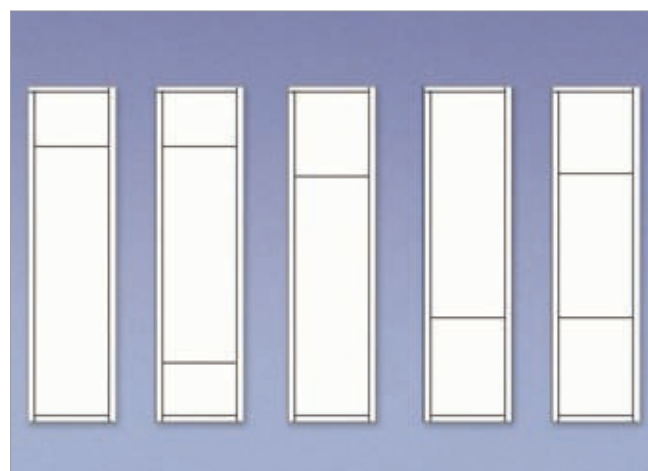

Zagospodarowanie wnętrza

Możliwość różnorodnego rozmieszczenia półek zapewnia zagospodarowanie wnętrza zgodnie z potrzebami.

Wykończenie

Wszystkie elementy konstrukcyjne są ocynkowane, co zapewnia wysoką odporność na korozję.

Drzwi mogą być również ocynkowane bądź malowane na kolor niebieski RAL 5010.

Aksesoria

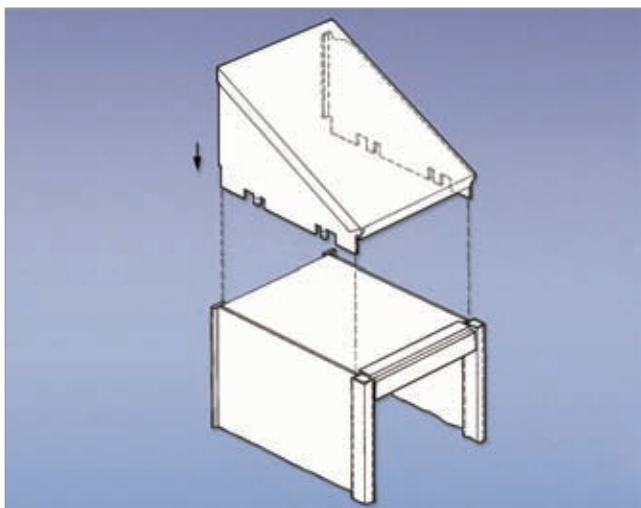

Ukośne dachy

Montowane są do bocznych ścianek szafek, w celu uniemożliwienia umieszczania niepożądanych przedmiotów na szafce. Rozwiązanie to ułatwia również utrzymanie szafek w czystości.



Zamki i zawieszki

Dostępne są dwa rodzaje zamków, na klucz lub na kłódkę. Obok zamka mogą zostać umieszczone plakietki identyfikacyjne każdej szafki.

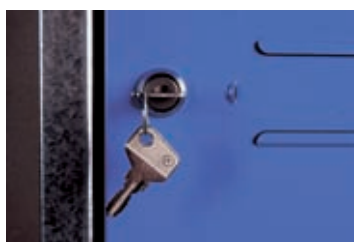

Wewnętrzna przegroda dzieląca

Pionowa ścianka umieszczana wewnątrz szafki, dzieli wnętrze na część przeznaczoną np. dla ubioru roboczego i prywatnego itp. W szafce o szerokości 40 cm ścianka dzieląca może być umieszczona w dowolnym miejscu, zapewniając różne objętości wydzielonym przestrzeniom.



Funkcjonalne detale

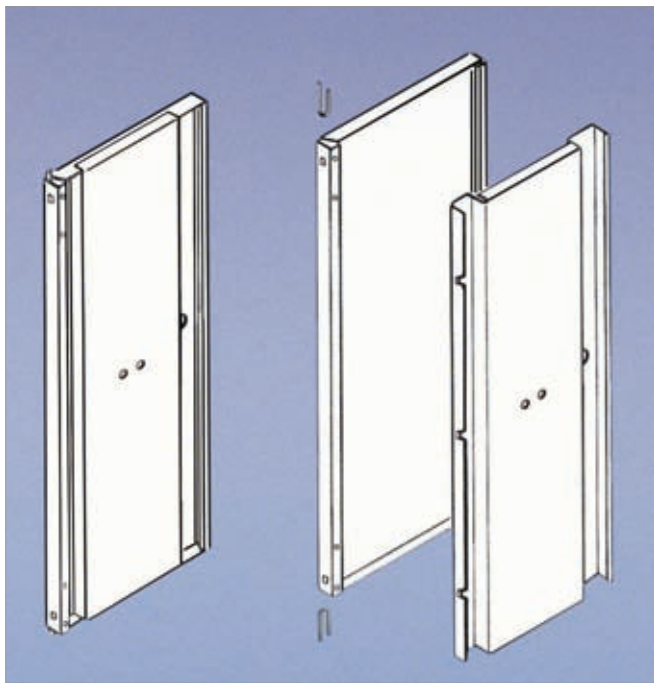

Wzmocnione drzwi

Są dostępne do szafek jednodrzwiowych o szerokości 40 cm. Wykonane są z dwóch zespolonych ze sobą paneli. Rozwiązanie to zapewnia większą sztywność oraz spasowanie konstrukcji.



Wentylacja

Otwory wentylacyjne umieszczone są w tylnych panelach, dzięki czemu przód szafki jest gładki.

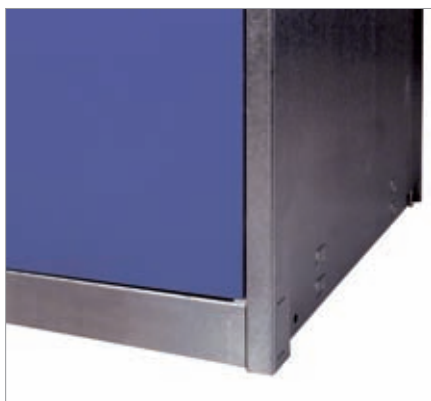

Cokoły uniemożliwiają gromadzenie się brudu pod szafkami, oraz zapewniają jednolitą linię wykończenia całej konstrukcji.



Szafki z nóżkami stosowane są w pomieszczeniach socjalnych, gdzie wymagane jest częste mycie podłogi.

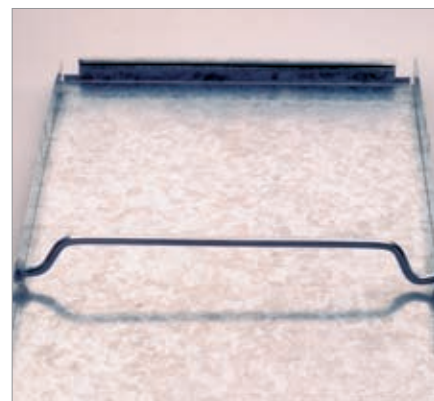

Montaż rurek wieszakowych na półkach jest bardzo łatwy.

Łatwy montaż

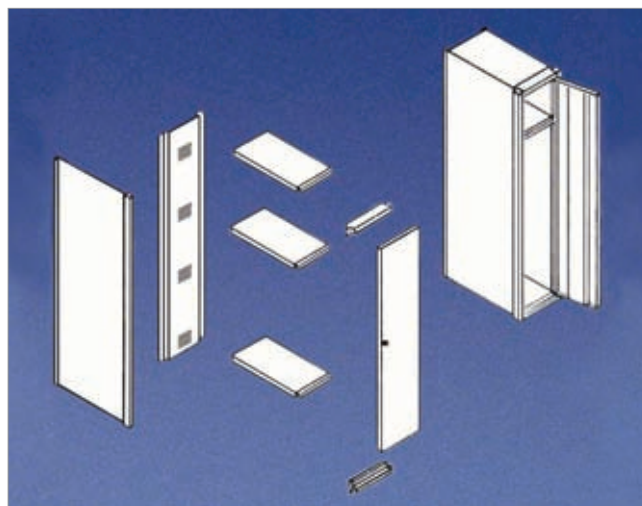
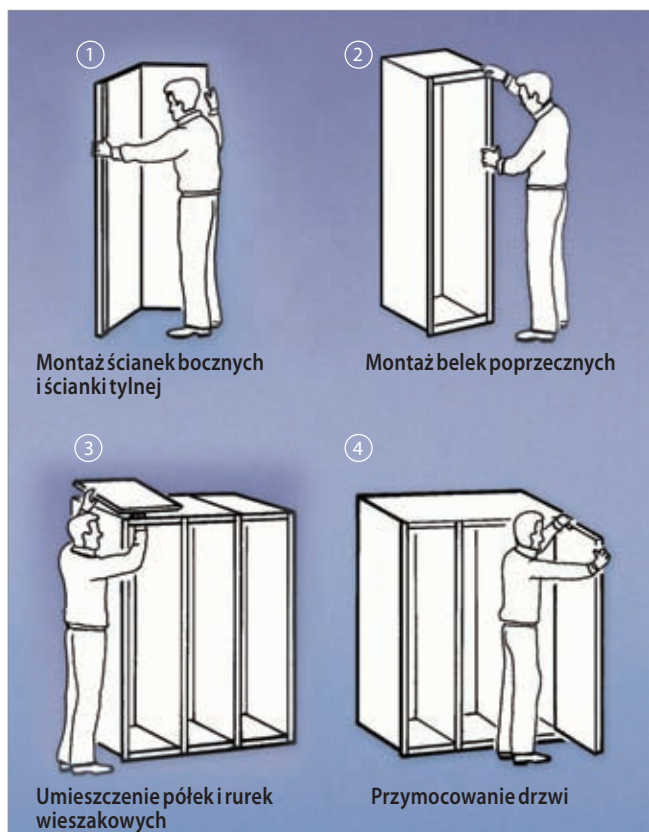

Ze względu na łatwość montażu szafek każda osoba może wykonać go samodzielnie, korzystając z załączonej instrukcji. Zaczynając od modułu początkowego możliwy jest montaż dowolnej ilości szafek, niezależnie od ich rodzaju.

Dekoracyjne ścianki boczne

Opcjonalnie można zainstalować zewnętrzne ścianki boczne w kolorze drzwi.



Ławki

Uzupełnieniem gamy oferowanych szafek BHP są ławki przeznaczone do szatni, poczekalni itp.





e-mail: info@mecalux.pl - www.mecalux.pl

CENTRUM PRODUKCYJNE

GLIWICE

tel.: (+48) 32-331 69 66

ul. Wycóżkowskiego 125

44-109 Gliwice

fax: (+48) 32-331 69 67

BIURA HANDLOWE

WARSZAWA

tel.: (+48) 22-654 56 81

fax: (+48) 22-654 56 82

e-mail: warszawa@mecalux.com

KRAKÓW

tel.: (+48) 12-686 38 70 (71)

fax: (+48) 12-686 17 89

e-mail: krakow@mecalux.com

POZNAŃ

tel.: (+48) 61-665 97 87

fax: (+48) 61-665 97 88

e-mail: poznan@mecalux.com

WROCŁAW

tel.: (+48) 71-793 88 29

fax: (+48) 71-793 88 31

e-mail: wroclaw@mecalux.com

GDAŃSK

tel.: (+48) 58-761 80 80

fax: (+48) 58-761 80 81

e-mail: gdansk@mecalux.com

Mecalux jest obecny w ponad 70 krajach na świecie

Oddziały: Argentyna - Belgia - Brazylia - Chile - Czechy - Francja - Hiszpania - Holandia - Kanada - Kolumbia
Meksyk - Niemcy - Peru - Polska - Portugalia - Słowacja - Turcja - USA - Urugwaj - Wielka Brytania - Włochy

